



DANE TECHNICZNE – URZĄDZENIE E9

Dane szczegółowe:

	1-grupowy	2-grupowy	3-grupowy
• Zasilanie:	230 V, 50 Hz	230 V, 50 Hz	400 V, 50 Hz
• Moc:	2800+300 W	3500+350 W	4500+350 W
• Zabezpieczenie:	3 x 16 A	3 x 16 A	3 x 16 A
• Wydajność na godzinę:	ok. 240 filiż.	ok. 480 filiż.	ok. 720 filiż.
• Przyłącze wody:	3/8"	3/8"	3/8"
• Waga netto:	35 kg	48 kg	63 kg
• Objętość kotła:	8 l	13,5 l	20 l
• Wymiary (Szer. x Wys. x Głęb. w mm):	513 x 532 x 561	733 x 532 x 561	953 x 532 x 561

Wyposażenie:

- 6 przycisków wyboru produktu.
- Wydawanie gorącej wody i pary.
- Do wyboru dwie ilości gorącej wody.
- 1 przystawka spieniająca mleko dla Latte Macchiato, Cappuccino i Cafe Latte (wersja LM)
- Wyświetlacz LCD.
- Port szeregowy RS232 do przyłączenia do zewnętrznych systemów obliczeniowych.
- Wysokość wylewki maks. 145 mm.
- Automatyczne napełnianie kotła.
- Automatyczny program czyszczenia.
- Dopływ i odpływ wody podłączony na stałe.
- Filtr wody.
- Kolor: szary i czerwony.

Opcjonalnie:

- Przyłącze do systemów obliczeniowych i rejestrujących.
- Barista - Steam.
- Młynek do kawy.

Pielęgnacja i czyszczenie:

- Filtry do wody BRITA.
- Środki czyszczące Coffema.



Urządzenie posiada znak CE – oznaczający zgodność z wytycznymi Unii Europejskiej

Wymiary:

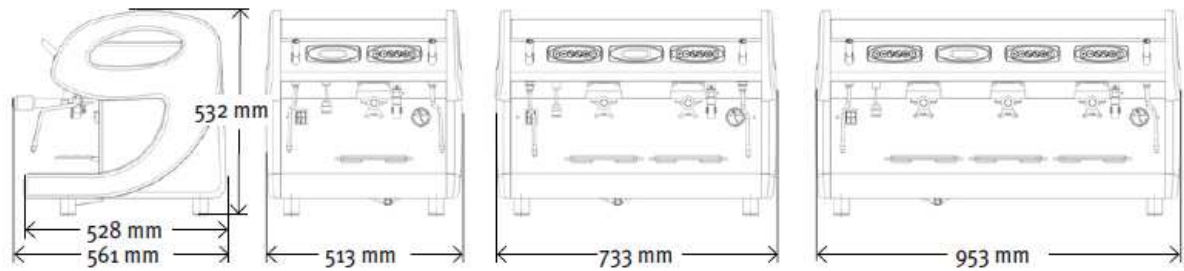

UWAGA: Odstęp ekspresu od ścian i innych przedmiotów musi wynosić przynajmniej 100 mm.

Powierzchnia:

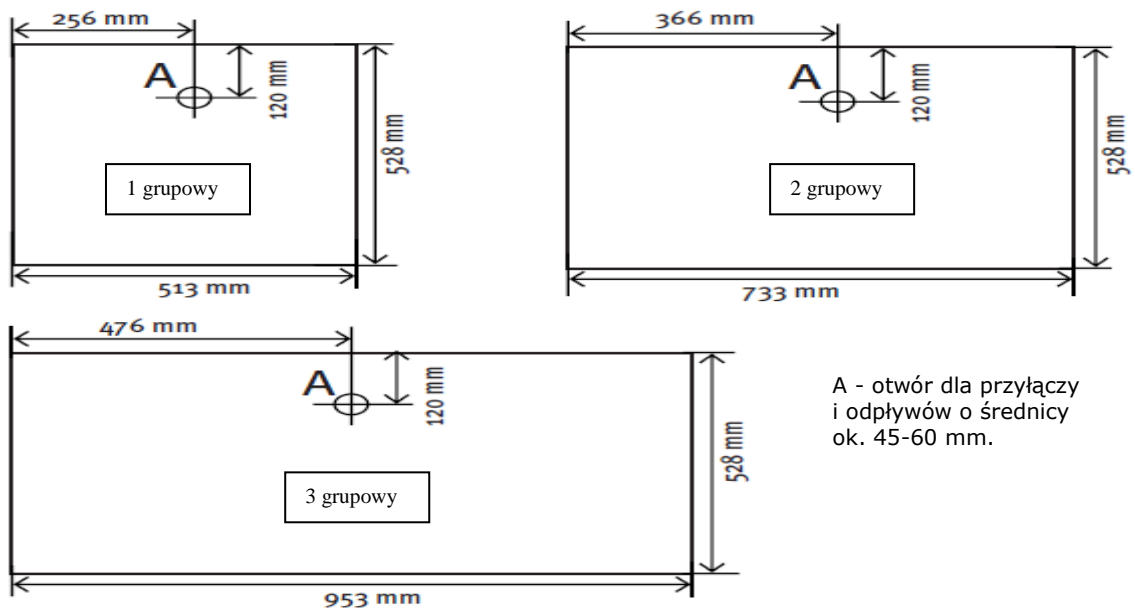

A - otwór dla przyłączy i odpływów o średnicy ok. 45-60 mm.

Schemat podłączeniowy:

